

平成27年度熊本県小学生ソフトテニス選手権大会

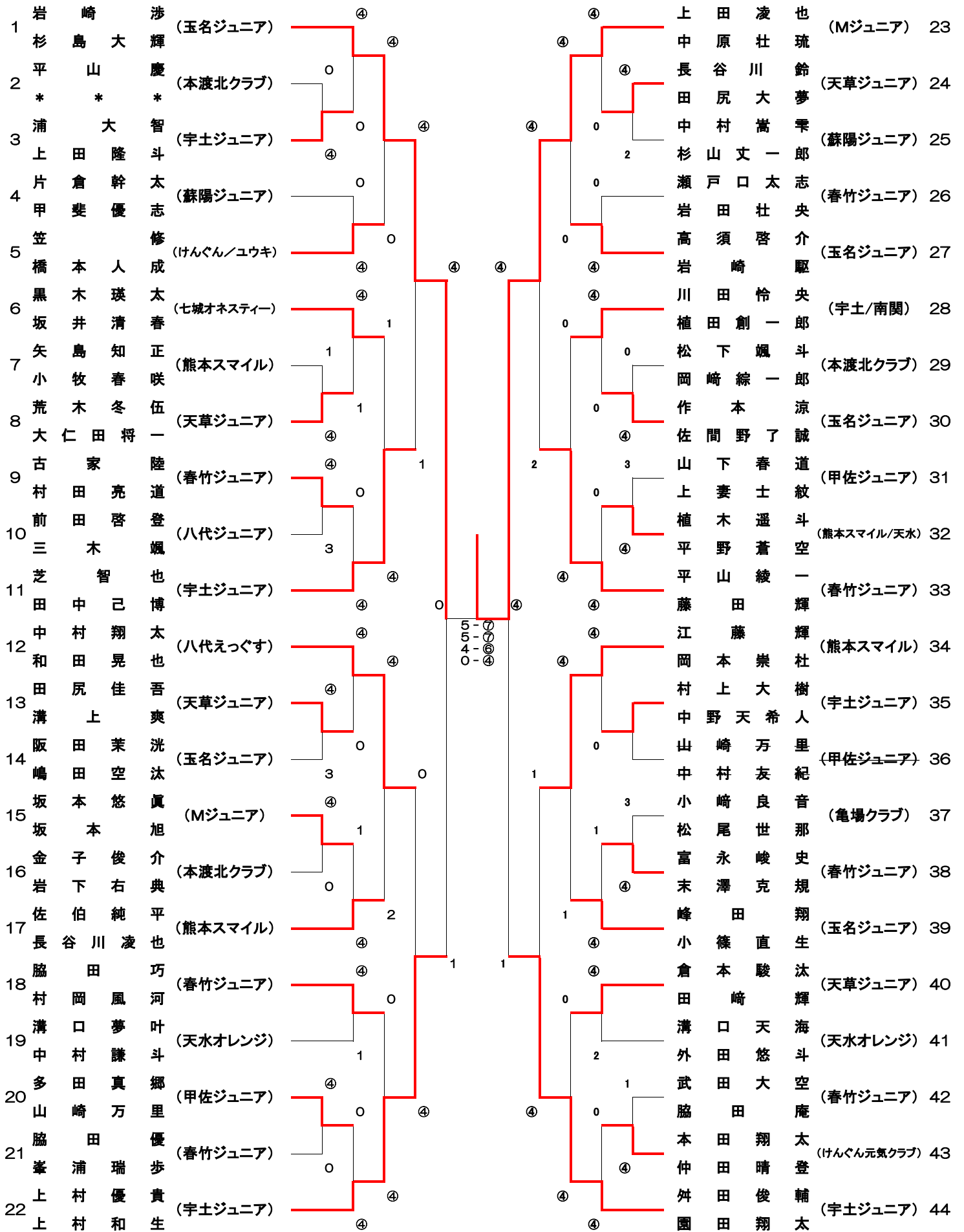

平成27年度 熊本県小学生ソフトテニス選手権大会

1	森下前緒	瑚田方地	々菜羽実	奈加沙李	(春竹ジュニア)	④	久堀	原田	羅花	夢実	(春竹ジュニア)	34
2	竹田澤高	田中村濱	美美み心	優ゆ呂羽	(けんぐん元気クラブ)	④	三楠窪植	浦岡田田	菜里杏	月咲奈	(水俣第一小学校)	35
3	内村小前	田木形	美美み心	ゆ呂羽	(本渡北クラブ)	0	濱浪大	田田浦崎	朱仁玲	那由純	(南関ジュニア)	36
4	原淵植	川上原	美美み心	子記子	(八代ジュニア)	3	中元石	久村田	保希帆	里香葵	(本渡北クラブ)	37
5	松吉伊門	田原田	美美み心	好子記	(けんぐん元気クラブ)	0	松鶴入	下田江	坂乃	那由純	(けんぐん元気クラブ)	38
6	津田藤坂	田原田	美美み心	子記子	(水俣第一小学校)	④	大元石	村本上	杏良乃	那由純	(春竹ジュニア)	39
7	松和池十	田原田	美美み心	子記子	(甲佐ジュニア)	0	松鶴入	村本上	葉京	那由純	(本渡北クラブ)	40
8	赤松鎌池	田原田	美美み心	子記子	(宇土ジュニア)	0	入多上	江田村	真彩	那由純	(玉名ジュニア)	41
9	小東上坂	田原田	美美み心	子記子	(ハ代えっくすジュニア)	④	上松村	村本上	知莉る	那由純	(本渡北クラブ)	42
10	竹森山池	田原田	美美み心	子記子	(南関ジュニア)	1	松村溝	村本上	は恋	那由純	(宇土/天水)	43
11	峰塚江久	田原田	美美み心	子記子	(熊本スマイル)	④	福甲武	村本上	恋	那由純	(甲佐ジュニア)	44
12	堀橋吉吉	田原田	美美み心	子記子	(甲佐ジュニア)	0	元武元	村本上	恋	那由純	(春竹ジュニア)	45
13	小猿濱松	田原田	美美み心	子記子	(天水オレンジ)	2	元延三	村本上	恋	那由純	(八代ジュニア)	46
14	内谷青中	田原田	美美み心	子記子	(水俣第一小学校)	2	江中岩	村本上	恋	那由純	(熊本スマイル)	47
15	花坂久今	田原田	美美み心	子記子	(本渡北クラブ)	④	竹山原	村本上	恋	那由純	(水俣第一小学校)	48
16	久攝徳池	田原田	美美み心	子記子	(甲佐ジュニア)	0	山原石	村本上	恋	那由純	(ハ代えっくすジュニア)	49
17	猪田田櫻	田原田	美美み心	子記子	(玉名ジュニア)	④	境高古	村本上	恋	那由純	(春竹ジュニア)	50
18		田原田	美美み心	子記子	(宇土ジュニア)	④	古那浜	村本上	恋	那由純	(ユウキスポーツ)	51
19		田原田	美美み心	子記子	(本渡北クラブ)	0	高古那	村本上	恋	那由純	(亀場クラブ)	52
20		田原田	美美み心	子記子	(玉名ジュニア)	④	那浜高	村本上	恋	那由純	(玉名ジュニア)	53
21		田原田	美美み心	子記子	(八代ジュニア)	2	森大丸	村本上	恋	那由純	(けんぐん元気クラブ)	54
22		田原田	美美み心	子記子	(春竹ジュニア)	④	丸丸諷	村本上	恋	那由純	(本渡北クラブ)	55
23		田原田	美美み心	子記子	(本渡北クラブ)	2	須中浦	村本上	恋	那由純	(宇土ジュニア)	56
24		田原田	美美み心	子記子	(熊本スマイル)	2	城高堀	村本上	恋	那由純	(南関ジュニア)	57
25		田原田	美美み心	子記子	(南関ジュニア)	0	堀下和	村本上	恋	那由純	(水俣第一小学校)	58
26		田原田	美美み心	子記子	(春竹ジュニア)	④	緒工田	村本上	恋	那由純	(熊本スマイル)	59
27		田原田	美美み心	子記子	(本渡北クラブ)	0	田中松	村本上	恋	那由純	(蘇陽ジュニア)	60
28		田原田	美美み心	子記子	(ハ代えっくすジュニア)	3	中酒竹	村本上	恋	那由純	(長洲ジュニア)	61
29		田原田	美美み心	子記子	(七城オネステイ)	1	村村荒	村本上	恋	那由純	(甲佐ジュニア)	62
30		田原田	美美み心	子記子	(水俣第一小学校)	④	杉小	村本上	恋	那由純	(春竹ジュニア)	63
31		田原田	美美み心	子記子	(南関ジュニア)	0		村本上	恋	那由純	(本渡北/蘇陽)	64
32		田原田	美美み心	子記子	(本渡北クラブ)	0		村本上	恋	那由純	(ハ代えっくすジュニア)	65
33		田原田	美美み心	子記子	(ユウキスポーツ)	④		村本上	恋	那由純		

男子順位決定戦

順位決定予備選

11	芝 智也・田中己博 (宇土ジュニア)	2	——	④	12	中村翔太・和田晃也 (八代えっぐす)
----	--------------------	---	----	---	----	--------------------

33	平山綾一・藤田輝 (春竹ジュニア)	④	——	3	34	江藤輝・岡本崇杜 (熊本スマイル)
----	-------------------	---	----	---	----	-------------------

7-8決定戦

11	芝 智也・田中己博 (宇土ジュニア)	④	——	3	34	江藤輝・岡本崇杜 (熊本スマイル)
----	--------------------	---	----	---	----	-------------------

5-6決定戦

12	中村翔太・和田晃也 (八代えっぐす)	2	——	④	33	平山綾一・藤田輝 (春竹ジュニア)
----	--------------------	---	----	---	----	-------------------

3位決定戦

22	上村優貴・上村和生 (宇土ジュニア)	0	——	④	44	舛田俊輔・園田翔太 (宇土ジュニア)
----	--------------------	---	----	---	----	--------------------

女子順位決定戦

順位決定予備選

17	東田奈津希・上野寧々 (玉名ジュニア)	④	——	2	33	田中なつね・櫻井 鈴萌 (ユウキスポーツ)
----	---------------------	---	----	---	----	-----------------------

49	山口紗羅・原田あかり (八代えっぐす)	④	——	1	57	城門祐宇・高木美玖 (南関ジュニア)
----	---------------------	---	----	---	----	--------------------

7-8決定戦

33	田中なつね・櫻井 鈴萌 (ユウキスポーツ)	④	——	0	57	城門祐宇・高木美玖 (南関ジュニア)
----	-----------------------	---	----	---	----	--------------------

5-6決定戦

17	東田奈津希・上野寧々 (玉名ジュニア)	④	——	0	49	山口紗羅・原田あかり (八代えっぐす)
----	---------------------	---	----	---	----	---------------------

3位決定戦

18	坂中彩乃・竹下真央 (宇土ジュニア)	1	——	④	65	小村菜月・花田娃子 (八代えっぐす)
----	--------------------	---	----	---	----	--------------------

男子最終順位

1位	上田凌也・中原壮琉 (Mジュニア)
2位	岩崎 渉・杉島大輝 (玉名ジュニア)
3位	舛田俊輔・園田翔太 (宇土ジュニア)
4位	上村優貴・上村和生 (宇土ジュニア)
5位	平山綾一・藤田輝 (春竹ジュニア)
6位	中村翔太・和田晃也 (八代えっぐす)
7位	芝 智也・田中己博 (宇土ジュニア)
8位	江藤輝・岡本崇杜 (熊本スマイル)

女子最終順位

1位	森 瑚々奈・下田茉茄 (春竹ジュニア)
2位	久原羅夢・堀田花実 (春竹ジュニア)
3位	小村菜月・花田娃子 (八代えっぐす)
4位	坂中彩乃・竹下真央 (宇土ジュニア)
5位	東田奈津希・上野寧々 (玉名ジュニア)
6位	山口紗羅・原田あかり (八代えっぐす)
7位	田中なつね・櫻井 鈴萌 (ユウキスポーツ)
8位	城門祐宇・高木美玖 (南関ジュニア)