

〔男子団体の部〕

- 1 美里なかよしジュニア
- 2 上天草ジュニア
- 3 けんぐん元気クラブ
- 4 天水オレンジ
- 5 蘇陽ジュニア
- 6 春竹ジュニア A
- 7 宇土ジュニア
- 8 泗水ジュニア
- 9 F L A P 錦
- 10 玉名ジュニア
- 11 春竹ジュニア B
- 12 七城オネスティー

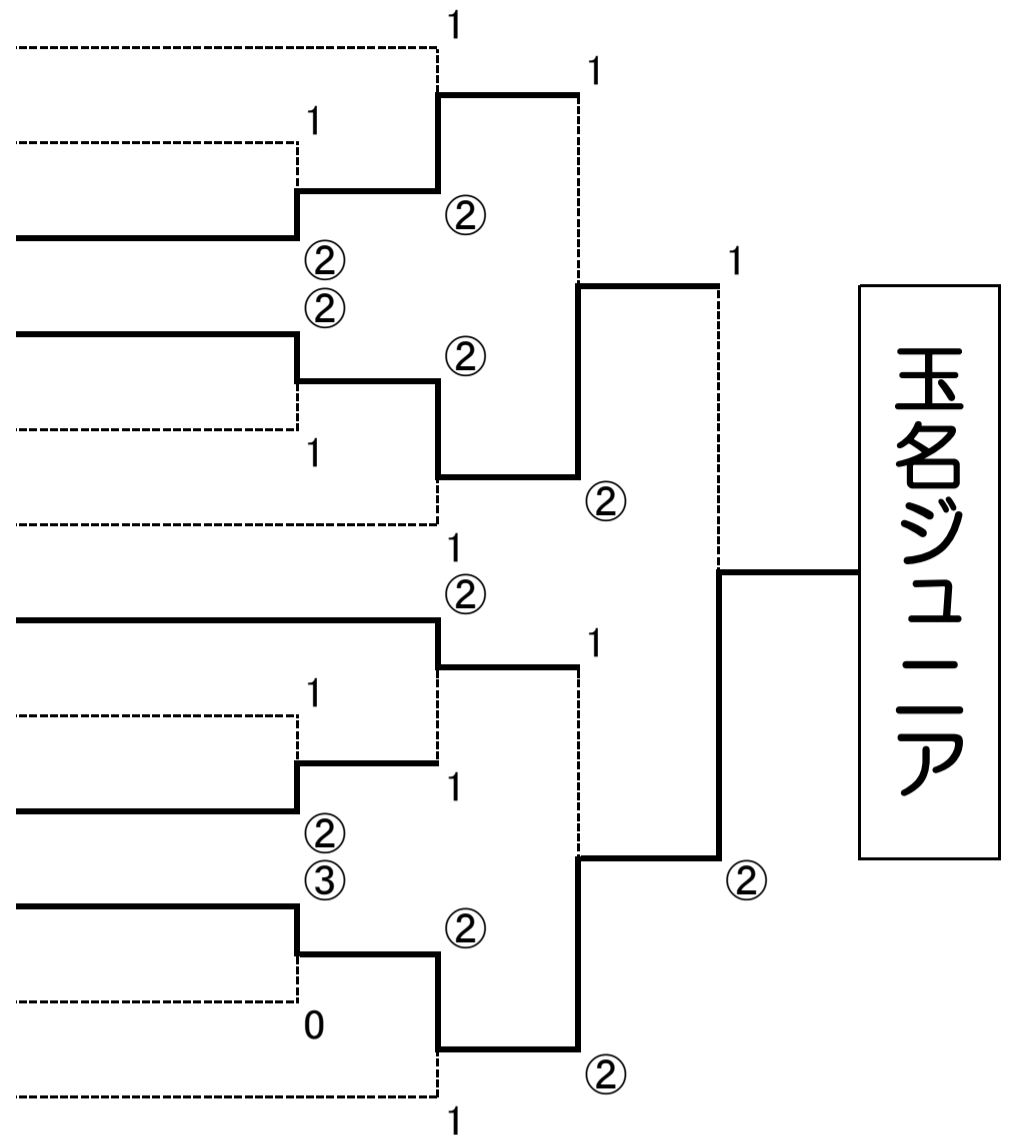

〔女子団体の部〕

- 1 春竹ジュニア
- 2 蘇陽ジュニア
- 3 玉名ジュニア
- 4 宇土ジュニア
- 5 ユウキスポーツジュニア
- 6 本渡北ソフトテニスクラブ
- 7 南関ジュニア A
- 8 美里なかよしジュニア
- 9 天水オレンジ
- 10 M K クラブ
- 11 F L A P 錦
- 12 けんぐん元気クラブ
- 13 南関ジュニア B
- 14 七城オネスティー

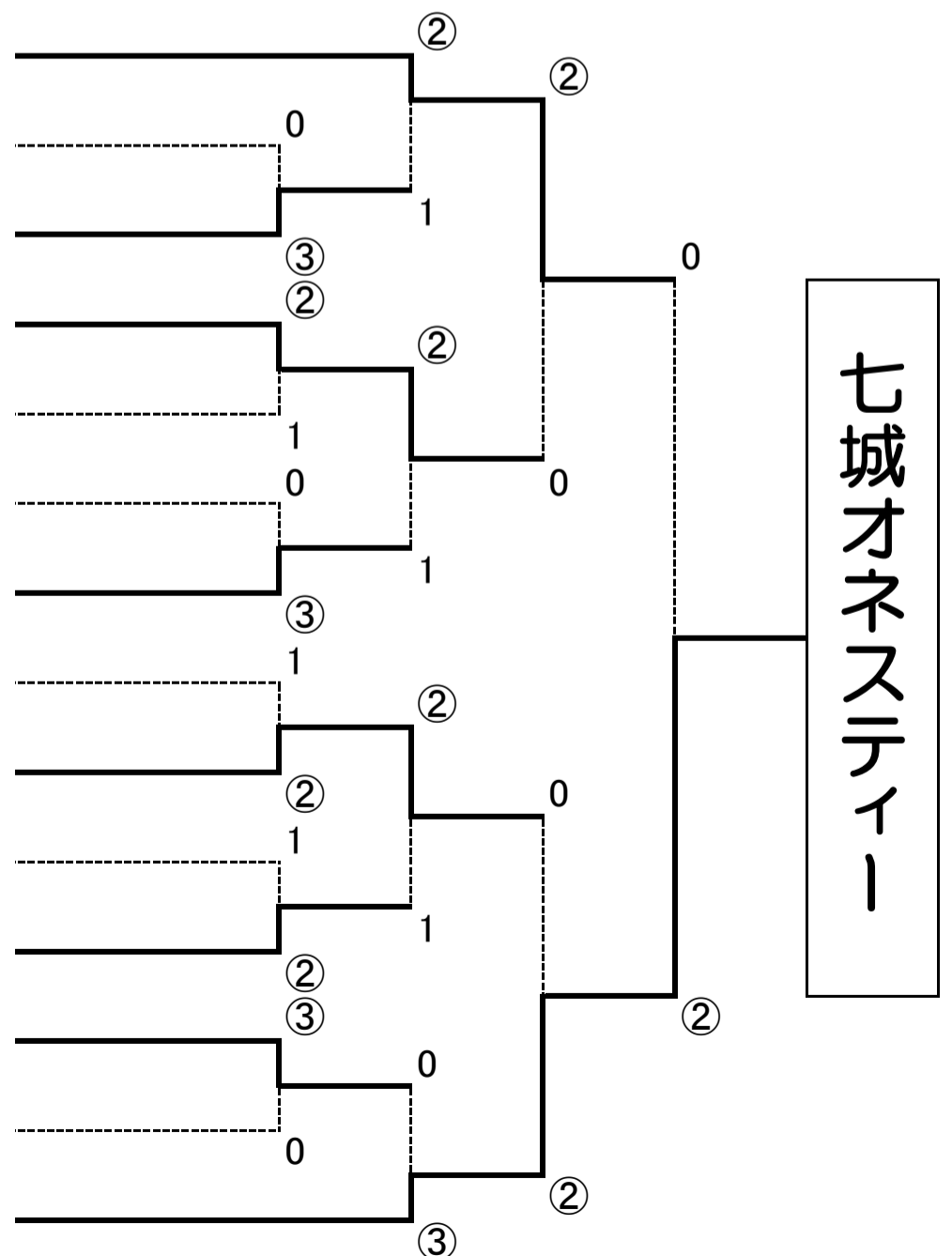

# 男子団体戦 決勝

番号	地域
4	玉名
天水オレンジ	

1

スコアー

—

②

番号	地域
10	玉名
玉名ジュニア	

平野蒼空	③
外田悠斗	

⑦ — 5  
④ — 2  
④ — 2

田中海斗	0
峰田悠慎	

村上聖哉	0
池田 蓮	

7 — ⑨  
2 — ④  
2 — ④

山道湧月	③
境 晃生	

福島一輝	0
福海黎明	

8 — ⑩  
3 — ⑤  
2 — ④

坂田陽翔	③
平川煌太	

# 女子団体戦 決勝

番号	地域
1	熊本
春竹ジュニア	

0

スコアー

—

②

番号	地域
14	菊池
七城オネスティー	

村田寛奈	0
阿津坂日那	

1 — ④

2 — ④

2 — ④

—

—

—

—

坂本優衣	③
前川心音	

1 — ④

⑤ — 3

2 — ④

④ — 1

—

佐藤華歩	
浦田 麗	

黒木彩永	
工 里歩	

途中打ち切り

—

1 — ④

0 — ④

3 — ⑤

—

—

—

—

吉野 希	0
中口優菜	

吉村昊音	③
坂井あかね	